

## New Products Information

平成 23 年 10 月 吉日



*uesugi*

〒662-0066

兵庫県西宮市高塚町 1 番 1 号

TEL 0798-72-3170

FAX 0798-72-3203

E-mail : uesugilab@chive.ocn.ne.jp

**上杉佳郎氏のアンプ哲学を集大成したメモリアルモデル**

**真空管式フォノアンプを搭載した真空管式ステレオプリアンプ**

**U・BROS-2011P**

有限会社 上杉研究所は創業者 故上杉佳郎氏のアンプ哲学を集大成したメモリアルモデルとして真空管式ステレオプリアンプ U・BROS-2011P を発売いたします。

同時に本機に組み合わせる真空管式モノラルパワーアンプ U・BROS-2011M 予価 336,000 円(税込)を発売します。

品名	型名	販売価格	発売時期
ステレオプリアンプ	U・BROS-2011P	予価 588,000 円(税込)	12 月上旬

### 〈企画背景〉

一貫してオーディオアンプにおける真空管の優位性を主張してきた故上杉佳郎氏は、この主張の正当性を製品化を通じて市場へ提供する目的で 1971 年に有限会社 上杉研究所を設立されました。同研究所で生み出された真空管アンプは当時のオーディオアンプ半導体化の潮流の中で、確実にユーザーの支持を獲得して現在に至り、当代超一流の真空管アンプメーカーとしての地位を築いてまいりました。

この事業活動を通じて全世界から収集した真空管全盛時代に生産された膨大な数量の高品質真空管は今日のウエスギアンプの背骨を成しております。

上杉研究所が保有する文化遺産ともいえるこれら高品質真空管を製品に活かし、ユーザーへ還元する事が新世代の上杉研究所の使命と心得ております。

今回、同氏が遺された膨大な数の製品の検証ならびに著作を読み解き、僭越ながら 2010 年 12 月に逝去された故上杉佳郎氏のメモリアルモデルとして真空管式ステレオプリアンプ U・BROS-2011P ならびに真空管式モノラルパワーアンプ U・BROS-2011M を開発いたしました。

## 〈主な特長〉

- 実績、信頼のある設計、生産手法の継承による普遍的価値の追求  
冒険主義的な試みは一切行っておりません。
  - 高品質アルミ削りだしノブ、ウォルナットオイルフィニッシュ※の高級木製キャビネット等の採用で高い感性的価値を継承しています。  
※ 従来のチーク仕上げのキャビネットも用意しております。詳しくは神戸工場営業部までお問い合わせください。
  - 1.6mm厚亜鉛メッキ鋼板による高剛性シャーシーにより他からの妨害を受けない無共振・無振動・無干渉構造を継承しております
  - 電気回路、基幹部品には信頼性の高い実績のある国産メーカー品を採用し、余裕度の高い動作設定と相まって定評の高信頼設計となっております。
  - 信号伝達回路にはプリント基板による配線をおこなわず、40年のキャリアのある職人による芸術的ともいえる手配線を継承しています。
- 機能の充実  
音質至上主義による操作性、機能を犠牲にした仕様ではありません。
  - バランスコントローラー、フルモードセレクターを装備し使い勝手を向上させました。
  - 3系統のフォノ入力を装備し、ダブルアーム仕様のアナログプレーヤー等複数のプレーヤーの同時接続が可能です。
- 技術的特徴
  - 真空管全盛時代に当時の松下電器に特注した低雑音真空管 12AX7A を使用し、真空管式フォノアンプの限界ともいえる入力換算雑音値-122dB を達成しております。
  - 各ステージならびにL,Rチャンネルへ独立電源供給をおこない、原音場の空間再現性を向上しております。

## 〈主な仕様〉

形式	フォノアンプ搭載真空管式ステレオプリアンプ
入力	フォノ： 3系統 ライン： 4系統
出力	プリ出力： 2系統 ソース出力： 1系統
入出力端子形状	RCA PIN 端子
入力感度	2.5mV (フォノ)MMカートリッジ 200mV (ライン)
入力インピーダンス	47kΩ (フォノ) 100kΩ (ライン)
電圧利得	38dB (フォノ@1KHz) 15dB (ライン)
雑音性能(A-NET)	-122dBV(フォノ)： 入力換算値 -90dBV(ライン)： 残留雑音出力値
定格出力電圧	1.0V
周波数特性(ライン)	5~50kHz(+0,-3dB)
消費電力	20W(AC100V 50/60Hz)
最大外形寸法(m/m)	435(幅)×146(高さ)×365(奥行)
質量	13.6kg

付属品： ACパワーケーブル

## U・BROS-2011P ブロックダイアグラム

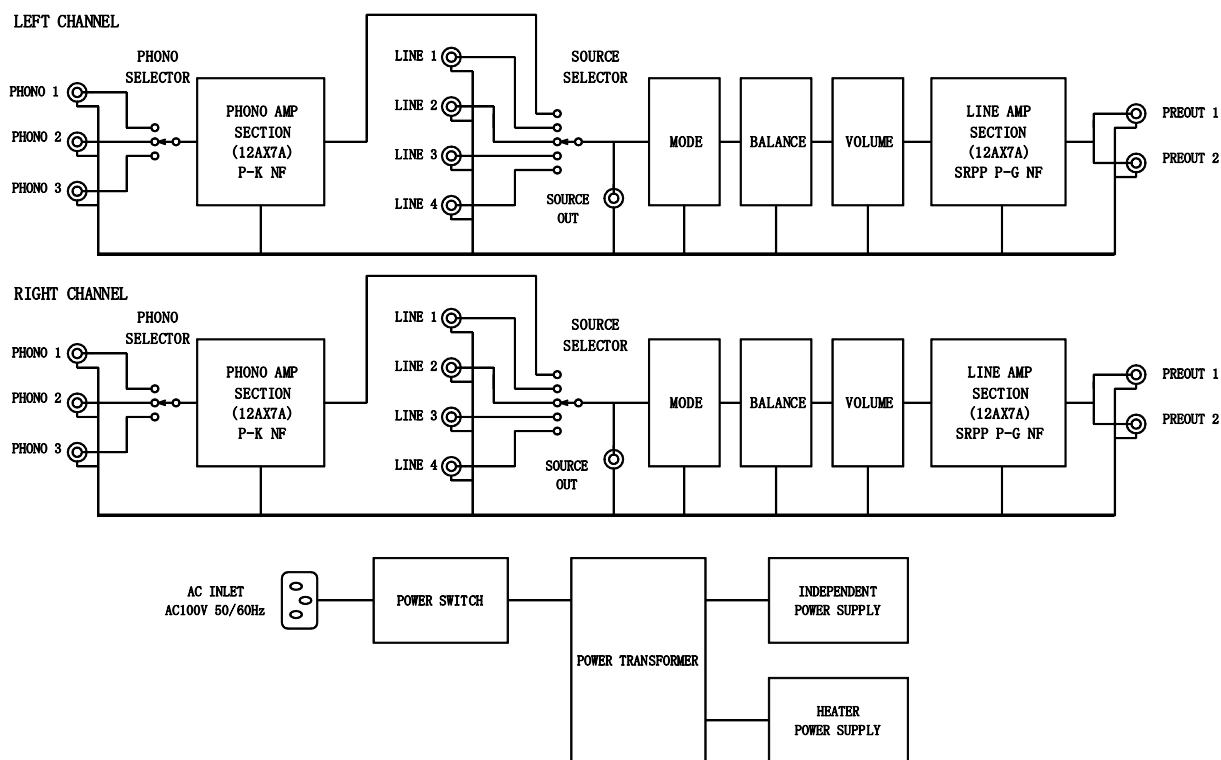

## U・BROS-2011P 背面



### 【製品お問合せ先】

有限会社上杉研究所 横浜事業所 藤原 伸夫

〒227-0036 横浜市青葉区奈良町 2415-155

Email: fwga2514@nifty.com

*Tiesui* は有限会社 上杉研究所のブランドロゴです。